



MinCa 18 A KT

Kompaktes Rettungsfahrzeug für den Einsatz im untertätigen Bergbau

- Krankenaufbau für zwei Rettungstragen
- Sechs Fahrgastplätze
- Niedrige Betriebskosten

Technische Daten

4100-00-122 - 09.05.2026

DEFINITION OPTION / WAHLAUSRÜSTUNG ¹³⁶⁶⁷⁻²

Im Folgenden werden die auswählbaren Ausstattungen der Maschine mit den Begriffen Option oder Wahlausrüstung gekennzeichnet. Die Option beschreibt eine Ausstattung, die ergänzend zu der Standard Maschine gewählt werden kann. Die Wahlausrüstung beschreibt eine Ausstattung, die eine andere Ausstattung der Maschine ersetzt.

HAUPTMERKMALE DER MASCHINE ¹³⁶³⁰⁻¹

Kompaktes Rettungsfahrzeug für den Einsatz im untertätigen Bergbau

Personen Fahrerstand, maximal	2
Anzahl Sitzplätze Krankentransport	4
Anzahl Transportliegen für Verletzte	2

SICHERHEIT ¹³¹⁸³⁻⁸

Alle Maschinen werden nach den geltenden rechtlichen Anforderungen konstruiert und gefertigt. Sie bieten ein entsprechend hohes Maß an Sicherheit für die Anwender.

Einige Sicherheitsausstattungen im Überblick:

- ROPS/FOPS Schutzdach
- Batterie-Hauptschalter abschließbar
- Not-Halt-Taster: einmal im Fahrerstand, einmal außerhalb
- Automatische Abschaltung bei Überschreiten motorspezifischer Parameter *
- Akustisches Rückfahrtsignal
- 3-Punkt-Sicherheitseinstieg
- Notausstieg
- Ein- und Ausstiege rutschhemmend und farblich abgesetzt
- Bremstest-Funktion

Bei Fahrerabwesenheit erfolgt automatisch:

- Schaltung des Fahrantriebs in Neutralstellung
- Aktivierung der Feststellbremse

* Abhängig vom ausgewählten Dieselmotor

EINSATZBEDINGUNGEN ¹²⁹⁹⁸⁻⁵

Zulässige Umgebungstemperatur * -20 °C bis +40 °C

* Kaltstartgrenztemperatur des Motors beachten

Zulässige Längsneigung, maximal 35 %

Einsatzhöhe ohne Leistungsreduzierung, maximal < 1.500 m

GEWICHTE UND LASTEN ¹³⁶³¹⁻¹

Betriebsgewicht * 7.300 kg

Zulässige Nutzlast, maximal * 2.000 kg

Zulässige Achslast vorne, maximal 3.300 kg

Zulässige Achslast hinten, maximal 6.000 kg

* Abhängig von gewählten Optionen und Wahlausrüstungen

FAHRGESTELL ¹³⁰⁰⁰⁻¹

- Fahrgestell mit Leiterrahmen
- Gefederte Achsen, Lenkachse vorne
- Achsbefestigungen über Längs- und Dreieckslenker
- Fahrzeugfederung über je zwei Schraubenfedern mit Stoßdämpfern an Vorder- und Hinterachse
- Abschleppösen vorne und hinten
- Öffnung der Haube über Scharniere und Gasdruckdämpfer
- Schutzleisten rundum gegen Stoßberührung
- Stoßstangen vorne und hinten
- Transportösen für Montage und Schachttransport

Technische Daten

4100-00-122 - 09.05.2026

MOTOR

11322-4

Dieselmotor DEUTZ BF4M 2012 C

Hersteller	DEUTZ
Typ	BF4M 2012 C
Abgasstufe EU	Stufe II
Abgasstufe USA	EPA Tier 2
Leistung bei Drehzahl	93 kW 2.300 min ⁻¹
Generator	28 V 80 A
Anlasser	24 V 4 kW
Kaltstartgrenztemperatur	-15 °C

- Katalysator mit Messstellen
- Kraftstoffvor- und -feinfilter mit Wasserabscheider
- Trockenluftfilter mit Vorabscheider

MOTOR (WAHLAUSRÜSTUNGEN)

13163-7

Dieselmotor DEUTZ TCD 2012 L04 2V

Hersteller	DEUTZ
Typ	TCD 2012 L04 2V
Abgasstufe EU	Stufe III A
Abgasstufe USA	EPA Tier 3
Leistung bei Drehzahl	95 kW 2.300 min ⁻¹
Generator	28 V 80 A
Anlasser	24 V 4 kW
Kaltstartgrenztemperatur	-15 °C

- Katalysator mit Messstellen
- Kraftstoffvor- und -feinfilter mit Wasserabscheider
- Trockenluftfilter mit Vorabscheider

Dieselmotor DEUTZ TCD 3.6 L4

Hersteller	DEUTZ
Typ	TCD 3.6 L4
Abgasstufe EU	Stufe V
Abgasstufe USA	EPA Tier 4F
Leistung bei Drehzahl	90 kW 2.200 min ⁻¹
Generator	28 V 100 A
Anlasser	24 V 4 kW
Abgasnachbehandlung	DOC DPF SCR
Kaltstartgrenztemperatur	-15 °C

- Kraftstoffvor- und -feinfilter mit Wasserabscheider
- Für Kraftstoffe mit einem Schwefelgehalt <50 mg/kg
- Trockenluftfilter mit Vorabscheider

KRAFTSTOFFANLAGE

11323-3

Kraftstofftank-Kapazität	115 l
■ Füllstandsanzeige elektrisch	

FAHRANTRIEB

11325-3

Hersteller	DANFOSS
Typ	H1

Fahrgeschwindigkeit:

Technische Daten

4100-00-122 - 09.05.2026

1. Fahrstufe	10 km/h
2. Fahrstufe	33 km/h
Zugkraft, maximal	34 kN
Steigleistung, maximal	46 %

- hydrostatischer Fahrtrieb
- Fahrtrieb unter Last reversierbar
- Allradantrieb

11327-4

ACHSEN

Hersteller	DANA
Typ Vorderachse	212
Differenzial Vorderachse	offen
Typ Hinterachse	112
Differenzial Hinterachse	sperrbar, 100 %

11330-3

BETRIEBSBREMSE

- Hydraulische Fußbremse als 2-Kreis-Fremdkraft-Bremsanlage
- Im Ölbad laufende Lamellenbremsen

11332-1

FESTSTELLBREMSE

- Federvorgespannt, hydraulisch lösbar (SAHR)
- Handpumpe zum Lösen der Bremse bei Systemausfall

11333-1

HILFSBREMSE

- Ein Kreis der Betriebsbremse

BEREIFUNG

11334-2

Reifengröße	9.00x20
Reifenfüllung	Luft

LENKUNG

11337-1

- Hydraulische Vorderachslenkung mit einem Gleichlaufzylinder an der Vorderachse
- Lenkradlenkung
- Notlenkeigenschaften bei Motorstillstand

11335-2

HYDRAULIK

Hydrauliktank-Kapazität	110 l *
-------------------------	---------

* Abhängig von gewählten Optionen

- Schaugläser für Min/Max Anzeige
- Temperatursensor
- Füllstandsüberwachung elektrisch
- Alle Verschraubungen JIC-Ausführung

12243-6

ELEKTRIK

Betriebsspannung	24 V
Batterienanzahl	2 Stück
Batteriespannung	12 V
Batterieladung	110 Ah

12822-3

ELEKTRIK (OPTIONEN)

- Fremdstartsteckdose
- Erweiterte Abdichtung der Steckverbindungen durch Fettfüllung und Dichtband

BELEUCHTUNG

11339-2

Alle Scheinwerfer und Leuchten in LED-Ausführung:

- Zwei Hauptscheinwerfer vorne, mit Fernlicht, Abblendlicht, Standlicht und Fahrtrichtungsanzeiger
- Zwei Rückleuchten hinten, mit Rückfahrcheinwerfer, Standlicht, Bremslicht und Fahrtrichtungsanzeiger
- Zwei Arbeitsscheinwerfer hinten
- Zwei Blitzleuchten gelb

FAHRERSTAND

13170-11

Fahrer- und Beifahrersitz

- Beckengurt
- Kunstlederbezug
- Rückenteil und Sitzfläche einstellbar
- Höhenverstellbar

Offene Kabine

- Offene Kabine mit Halbtüren
- Fahrerstand hydraulisch kippbar für Servicearbeiten am Dieselmotor
- Ablage vor dem Beifahrersitz, unterhalb der Frontscheibe
- Frontscheibe aus Verbundglas
- Wisch-/Waschanlage für Frontscheibe
- Innenraumbeleuchtung
- Leseleuchte
- Lüftung für Frontscheibe
- Zwei Außenspiegel
- Dokumentenbox
- Alle fahrrelevanten Schalter, Anzeigen und Betätigungen in Reichweite des Bedieners angeordnet
- Informationsdisplay für alle motorspezifischen Daten *

** Nur bei den Motoren TCD 2012 L04 2V und TCD 3.6 L4*

FAHRERSTAND (WAHLAUSRÜSTUNGEN)

11437-10

Fahrer- und Beifahrersitz

- 3-Punkt-Gurt
- Kopfstütze
- Armlehne
- Kunstlederbezug
- Rückenteil und Sitzfläche einstellbar
- Höhenverstellbar

Geschlossene Kabine

- Geschlossene Kabine mit Türen und Schiebefenstern rechts und links
- Fahrerstand hydraulisch kippbar für Servicearbeiten am Dieselmotor
- Ablage vor dem Beifahrersitz, unterhalb der Frontscheibe
- Frontscheibe aus Verbundsicherheitsglas
- Wisch-/Waschanlage für Frontscheibe
- Heizung mit Lüftung und Filter
- Innenraumbeleuchtung
- Dokumentenbox
- Zwei Außenspiegel
- Alle fahrrelevanten Schalter und Betätigungen in Reichweite des Bedieners angeordnet
- Informationsdisplay für alle motorspezifischen Daten *

** Nur bei den Motoren TCD 2012 L04 2V und TCD 3.6 L4*

FAHRERSTAND (OPTIONEN)

11347-5

- Klimaanlage
- Rückfahrkamerasystem
- Sitz-Kontaktschalter Fahrersitz
- Gurt-Kontaktschalter Fahrersitz
- Motorstartwarnung mit Startverzögerung

KRANKENTRANSPORT

13632-1

- Geschlossene Ambulanzkabine
- ROPS/FOPS geprüft
- Für den Transport von zwei Verletzten
- Rollschienen für zwei Schleifkörbe mit Rückhaltgurten und mit ausziehbarem Rahmen für den sicheren und reibungslosen Transport der Krankenträger in die Kabine
- Zwei zusätzliche Faltragen
- Sitzplätze für sechs Personen und Stauraum für Erste-Hilfe-Ausrüstung
- Seitliche Zugänge für medizinisches Personal über Türen mit Schiebefenster
- Flügeltüren hinten zum Beladen von Verletzten
- Zentrale Kabinenbeleuchtung und zusätzliche Beleuchtung für jede verletzte Person
- Handläufe unter dem Kabinendach und neben jeder Trage

KRANKENTRANSPORT (OPTIONEN)

13633-4

- 2-Punkt-Gurte für die Sitzplätze
- Heizung und Klimaanlage
- Gegensprechanlage

BRANDSCHUTZ

12818-6

- Handfeuerlöscher

BRANDSCHUTZ (WAHLAUSRÜSTUNGEN)

12993-3

- HRD Feuerlöschanlage (PROTECFIRE) mit manueller Auslösung und Trockenlöschmittel
- HRD Feuerlöschanlage (PROTECFIRE) mit automatischer Auslösung und Trockenlöschmittel
- HRD Feuerlöschanlage (ANSUL) mit manueller Auslösung und Nassstofflösung
- HRD Feuerlöschanlage (ANSUL) mit automatischer Auslösung und Nassstofflösung
- Handfeuerlöscher (ANSUL) mit 7,7 kg Trockenlöschmittel

LACKIERUNG

13634-2

Farbton Kabine / Fahrerstand	RAL 9010
Farbton Fahrgestell / Antriebskomponenten	RAL 9005

ZUBEHÖR

13358-1

- Zwei Unterlegkeile
- Warndreieck
- Werkzeugtasche
- Sicherheitshelm und Gehörschutz
- Verbandskasten

ZUBEHÖR (OPTIONEN)

13182-2

- Ersatzrad
- erweiterter Werkzeugsatz

DOKUMENTATION

11344-3

- Eine Betriebsanleitung in Landessprache, in gedruckter Form, in der Dokumentenbox
- Betriebsanleitung, Ersatzteilliste und Schaltpläne in elektronischer Form über den Online-Zugang

DOKUMENTATION (OPTIONEN)

12825-4

- Eine zusätzliche Betriebsanleitung in Landessprache, in gedruckter Form, der Maschine beige packt
- Eine Ersatzteilliste in Landes- oder in englischer Sprache, in gedruckter Form

WARTUNGSPAKETE (WAHLAUSRÜSTUNGEN)

12824-3

- Servicepaket 2000 Betriebsstunden
- Servicepaket 3000 Betriebsstunden
- Servicepaket 5000 Betriebsstunden

PAUS CONNECT CLOUD (OPTIONEN)

11355-8



Die PAUS CONNECT CLOUD erfasst und visualisiert Daten, Nachrichten oder Standortinformationen der Maschine.

Die Daten werden mithilfe einer verbauten Telemetrieinheit an die Cloud übertragen.

Ihre Vorteile:

- Schnellerer Service
- Management der Lebenszykluskosten
- Datenübertragung über bestehende WLAN- und/oder Mobilfunknetze
- Zwischenspeicherung aller Daten bei fehlender Konnektivität (bis 30 Tage)
- Zugang zur PAUS CONNECT CLOUD
- Ferndiagnose/Fernwartung
- Statistische Einsatzauswertung
- Erschütterungsmonitoring
- Individuelle Auswertungen und Statistiken

KUNDENDIENST

11353-2

Reparatur- und Wartungsarbeiten sind zentrale Punkte in der Kundenbetreuung. Hier ist PAUS breit aufgestellt und bietet seinen Kunden und Händlern weltweit ein umfangreiches Serviceprogramm. So stehen geschulte Mitarbeiter unter unserer Service-Hotline ebenso zur Verfügung wie kompetente Ansprechpartner bei unseren Händlern vor Ort.

ERSATZTEILE

11354-2

Wir legen großen Wert auf eine hohe Verfügbarkeit von PAUS-Ersatzteilen. Neben Wartungs- und Serviceteilen, die jederzeit verfügbar sind, haben Kunden und Händler die Möglichkeit, Ersatzteile für Motoren, Achsen, Getriebe etc. einfach und schnell über uns zu beziehen. Profitieren Sie von unserem Online-Katalog mit ausgearbeiteten Ersatzteillisten.

Technische Daten

4100-00-122 - 09.05.2026

ABMESSUNGEN

13635-3

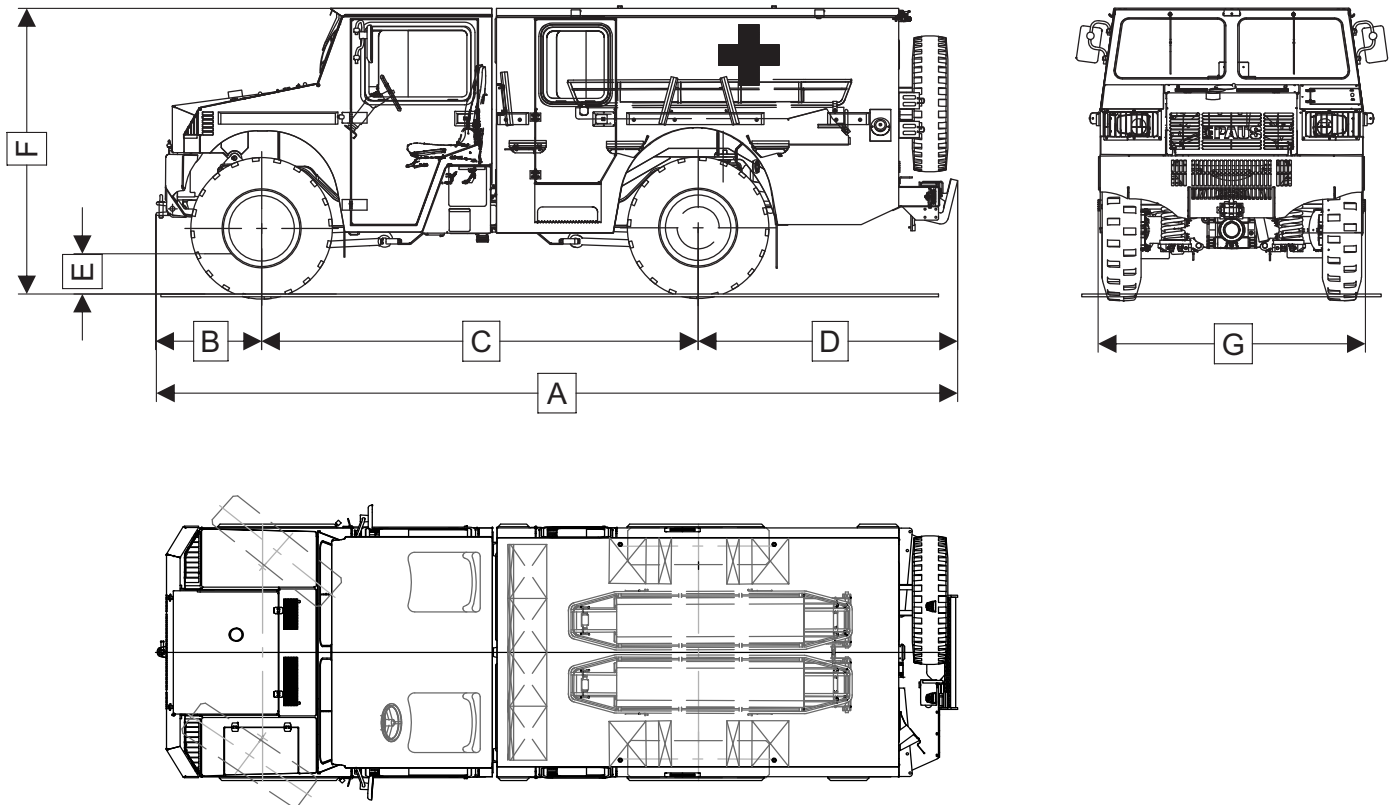

367666-01

Abbildung kann vom Lieferumfang abweichen

Maß	Wert	Einheit
A	6.000	mm
B	790	mm
C	3.260	mm
D	1.950	mm
E	300	mm
F	2.140	mm
G	2.020	mm

WENDERADIEN

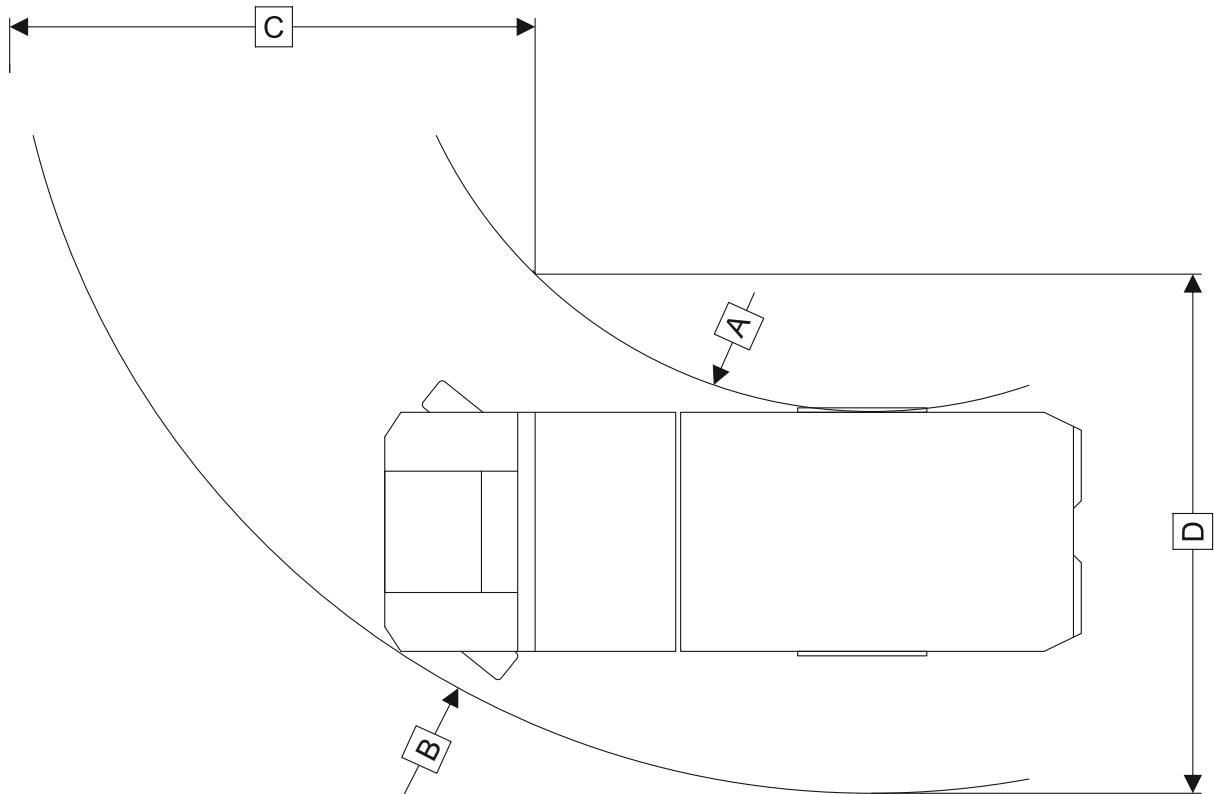

Maß	Wert	Einheit
A	3.800	mm
B	6.950	mm
C	4.300	mm
D	4.300	mm